

Modelo PCR-56

Rev. 1.0

Pag 1

Cuidados na Instalação

- 1- Antes de ligar a placa verifique a tensão da rede e do motor, e selecione no jumper da placa a tensão adequada.
- 2- Fixe bem a placa com os 4 parafusos no motor a fim de evitar vibrações que podem danificar a placa.
- 3- Verifique o estados dos sensores de fim de curso bem como se os ímãs estão bem fixados, na placa os led's FCA e FCF indicam o funcionamento dos sensores.
- 4- Ligue os fios da rede por último, evitando o risco de choque elétrico e curto-circuito acidental que pode danificar a placa e o motor.

Garantia

C.A. Produtos Eletrônicos Ltda garante este produto contra defeitos de fabricação por 1 ano.

Exclui da garantia danos causados por:

- Descargas atmosféricas;
- Instalação inadequada;
- Substituição de peças ou partes por pessoal não qualificado;

O aparelho deverá ser devolvido a empresa vendedora para que seja reparado.

Pag 3

Sensores de fim de curso

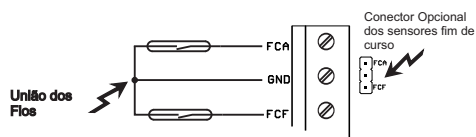

A função destes sensores é detectar quando o portão chega ao final de seu percurso de aberto ou fechado. Basicamente são compostos em duas partes: o sensor eletrônico que vai ligado a placa conforme desenho acima e é fixado no corpo do motor, e os ímãs que são colocados um em cada extremidade do portão conforme desenho abaixo.

Observe que a ligação dos sensores deve ser respeitada conforme a disposição dos sensores em relação a direção de fechamento do portão conforme desenho abaixo.

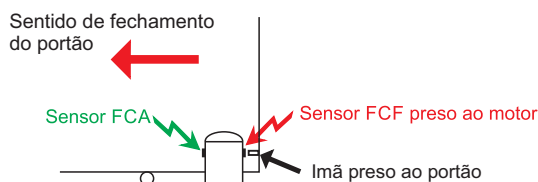

Pag 5

Principais Características

1. Memorização automática do tempo de abertura / fechamento.
2. Módulo de RF 433,92Mhz Code Learn (HT6P20) e Rolling Code (HCS201) com capacidade para 100 controles incorporado na placa.
3. Entradas para:
 - Botoeira
 - Fotocélula
4. Saídas para:
 - Módulo sinaleira
 - Módulo trava elétrica
 - 12V para alimentação da fotocélula (max 150ma)
5. Embreagem eletrônica.
6. Freio eletrônico.
7. Função de Pausa ajustável de 10s a 2 minutos.
8. Função parada suave (rampa).
9. Função auto reverso configurável.
10. Led's indicadores de sensores de fim de curso e recepção de dados.
11. Acionamento do motor por relé + Triac com potência de até 1/2 cv.
12. Alimentação da placa 110V ou 220V selecionável por jumper.

Pag 2

Esquema de Ligação

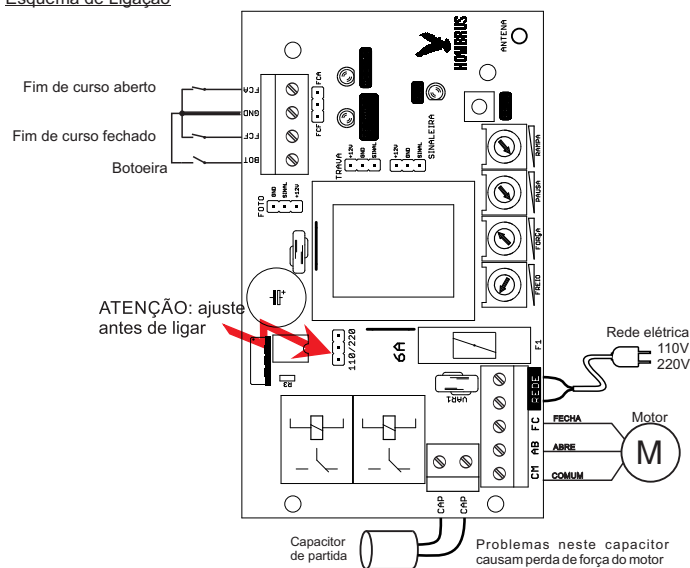

Pag 4

Fotocélula

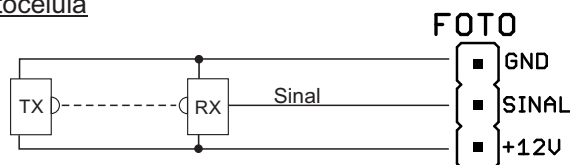

Esta entrada é destinada a ligação de fotocélula de forma que quando o portão estiver fechando e a fotocélula instalada detectar uma obstrução o portão irá parar e só executará comando de abertura no intuito de desobstruir a area do portão.

A fotocelula é um acessório de segurança exigido por lei, pois ela ajuda a prevenir acidentes como abalroamento de veiculos, lesões em pessoas e animais domésticos.

Basicamente a fotocélula é composta de 2 partes um emissor de infravermelho e um receptor de infravermelho, no receptor há uma saída de contato seco que deve ser ligada nos terminais GND e FOT da fotocélula conforme desenho acima.

Pag 6

Led's de fim de curso



Os led's o FECHADO e o ABERTO indicam quando os sensores detectam os imãs, ao instalar a placa verifique se os sensores estão indicando a posição correta do portão, isto é, o led ABERTO fica aceso quando o portão está aberto e o led FECHADO fica aceso quando o portão estiver fechado. Caso esta indicação esteja ao contrário ou não indicando verifique a ligação dos sensores e a posição dos imãs.

O led FECHADO também tem a função de indicar PAUSA, quando piscando indica que o sistema está contando o tempo de pausa e logo o portão começará a fechar.

Led BUS



Este led tem diversas funções conforme descritas abaixo:

1. Quando a memória está vazia o led BUS ficará piscando lentamente.
2. Quando a tecla PROG é pressionada o led BUS acende indicando modo de gravação de controle.
3. Quando a tecla PROG é pressionada por mais de 6 segundos o led BUS começa a piscar rapidamente indicando que a memória da placa foi apagada.
4. Quando a placa recebe um comando de um controle acende indicando comando aceito, caso o controle não estiver cadastrado o led BUS pisca rapidamente.

Pag 7

Controle remoto

Programando os controles

1. Aperte a tecla do controle a ser programado e mantenha pressionado.
2. Aperte e solte o botão 'PROG' na placa, o led BUS irá piscar duas vezes.

Repita os passos acima para cada tecla do controle.

A placa tem capacidade para 100 controles independente da quantidade de teclas de cada controle.

Apagando os controles da memória

Para limpar a memória da placa, aperte e segure a tecla 'PROG' até que o led BUS comece a piscar, feito isto solte a tecla e o led ficará piscando indicando que a memória está vazia.

Alcance

O módulo de RF tem alcance de até 90 metros em campo aberto que pode ser reduzido em situações adversas como próximos a coluna de concreto, utilizado em portões feitos de chapas fechadas, etc.

Procure manter a antena esticada e o mais longe possível do bloco do motor e partes metálicas.

Pag 8

Ajustes dos Trimpots

Para o correto ajuste da placa, ajuste os trimpots na sequência força, freio, rampa e por fim a pausa.



Quanto maior o ajuste do trimpot maior a força do portão.

Acione o portão e aguarde 2 segundos até que o motor sinta o peso do portão, segure o portão e ajuste o Trimpot até que a regulagem fique satisfatória.

O ideal é o portão ter força para fechar sem dificuldades mas não o suficiente para machucar uma pessoa se pressionada contra o batente do portão.

O trimpot no máximo indica peso excessivo do portão que pode ser ocasionado por falta de lubrificação do portão ou motor muito fraco para o tamanho do portão, em ambos os casos há um aumento considerável no consumo de energia e no desgaste tanto do mecanismo do motor e engrenagens bem como na placa de comando.



Quanto o trimpot estiver no mínimo o freio fica desativado.

Ajuste a intensidade do freio conforme o peso do portão.

Freio em excesso provoca solavancos durante a parada do portão, em alguns casos poderá causar até mesmo um pequeno recuo, além de provocar o desgaste prematuro das engrenagens.

Faça o ajuste aumentando progressivamente o trimpot.

Pag 9



Quanto o trimpot estiver no mínimo a função rampa fica desativada.

A função da rampa é reduzir a velocidade do motor quando este estiver próximo de atingir o fechamento ou abertura total proporcionando assim uma parada suave ao final do percurso.

Esta função só funciona após a central fazer o ajuste de tempo de abertura e fechamento.

Quanto maior o ajuste do trimpot, maior será a distância antes de atingir a abertura ou fechamento total em que a central vai entrar em modo parada suave.

Para ajustar faça pequenos movimentos no trimpot no sentido horário, abra e feche o portão totalmente e observe o movimento do mesmo no final do percurso de cada acionamento, caso o portão comece a parar antes do fechamento total gire o trimpot no sentido anti-horário.

Após o ajuste da rampa refaça o ajuste de freio se necessário.

Fique atento quanto as condições do motor bem como as do portão para ter um bom funcionamento de rampa:

- Capacitor ruim;
- Cremalheira solta, com dentes quebrados ou mal posicionada;
- Roldanas do portão oxidadas ou travadas;
- Portão muito pesado mesmo para movimentar com as mãos;

Todos esses problemas comprometem o funcionamento da parada suave bem como o funcionamento como um todo.

Pag 11



Quando o trimpot estiver no mínimo a função pausa fica desativada.

O tempo mínimo possível é de 10 segundos e o máximo é de 2 minutos.

Coloque o trimpot na posição aproximada ao tempo desejado, abra o portão até o fim e aguarde que o mesmo se feche sozinho, reajuste o trimpot se necessário.

Observe que o led FECHADO/PAUSA ficará piscando, indicando contagem de tempo para o fechamento do portão.

Para que a PAUSA funcione corretamente o sensor de fim de curso **FCA deve permanecer fechado**, caso contrário a placa entenderá que o portão foi movido manualmente da posição de ABERTO e a função pausa deixará de atuar.

Trava e sinaleira

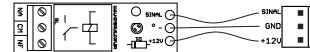

A saída trava é destinada ao acionamento da trava elétrica para o portão, ela é acionada antes do portão começar a abrir e 3 segundos após o início do movimento do portão ela é desligada. Esta função pode ser desabilitada.

A saída sinaleira é utilizada para acionamento de dispositivos audiovisuais nas saídas da garagem e é obrigatório em algumas cidades, esta saída permanece acionada enquanto o portão estiver aberto só desligando quando o portão é totalmente fechado.

Para utilizar ambas as saídas deve-se usar o módulo relé auxiliar para acionar os dispositivos.

Pag 10

Tempo de Abertura / Fechamento

O tempo de percurso vem ajustado de fábrica para o seu tempo máximo de 1 minuto e 30 segundos, este ajuste é feito automaticamente após a abertura e fechamento completo do portão pela primeira vez.

Esta função é extremamente importante para que a função de rampa de parada funcione e também para evitar que o motor sofra algum dano em caso algum dos sensores de fim de curso apresentarem algum problema.

Ajuste do tempo de Abertura / Fechamento

Caso precise reprogramar o tempo de abertura/fechamento siga os passos abaixo:

- 1 - Desligue a placa da energia através do jumper 110V/220V.
- 2 - Aperte e mantenha o botão PROG pressionado.
- 3 - Recoloque o jumper 110V/220V na posição correta mantendo o botão PROG pressionado.
- 4 - Aguarde até que o led BUS de três piscadas rápidas para soltar o botão.
- 5 - Com o controle remoto abra e feche o portão totalmente para a placa recalcular o tempo.

Habilitar / Desabilitar a função auto-reverso

Por padrão a função auto-reverso vem desativado, e pode ser ativado com os seguintes passos:

- 1 - Desligue a placa da energia através do jumper 110V/220V.
- 2 - Faça jumper entre o borne 'BOT' e o 'GND'.
- 3 - Ligue a placa, o led BUS piscará 2x, remova o jumper feito no BOT.

Pag 12